

5504

LASER[®]



Avertissement

- Porter toujours des gants, des lunettes de sécurité et des chaussures de sécurité.
- Serrer toujours les composants avec le couple recommandé par le fabricant.
- The Tool Connection Ltd n'accepte pas de responsabilité en cas de dommage du moteur ou de blessure du personnel résultant de l'utilisation de cet outil, quelle qu'en soit la cause.



Guarantee

If this product fails through faulty materials or workmanship, contact our service department direct on: **+44 (0) 1926 818186**. Normal wear and tear are excluded as are consumable items and abuse.



Distributed by The Tool Connection Ltd

Kineton Road, Southam, Warwickshire CV47 0DR
T +44 (0) 1926 815000 F +44 (0) 1926 815888
info@toolconnection.co.uk www.toolconnection.co.uk

Dispositif de nettoyage d'orifice de bougie de préchauffage



www.lasertools.co.uk

Dispositif de nettoyage d'orifice de bougie de préchauffage

Lorsque les bougies de préchauffage (bougies de préchauffage de moteur diesel) doivent être remplacées, on recommande de nettoyer l'orifice de bougie à l'intérieur de la culasse, en particulier autour du bec de l'élément de chauffage de la bougie.

Cet outil a été conçu pour offrir une solution de nettoyage adaptable pour les orifices de bougie de préchauffage M10 à utiliser lorsque ces bougies ont été enlevées correctement.

Cet outil ne peut pas servir à percer ou à extraire des bougies de préchauffage cassées.

Instructions d'utilisation

Axe du dispositif de nettoyage

Butée de profondeur

Douilles de guidage
(M10x1,0 et
M10x1,25)

1. Identifier la douille de guidage fileté appropriée correspondant aux filets de la nouvelle bougie de préchauffage
2. Faire coulisser la butée de profondeur sur l'axe du dispositif de nettoyage, puis faire glisser le guide fileté approprié
3. En comparant la longueur de la nouvelle bougie de préchauffage à celle de l'outil assemblé, régler la longueur du dispositif de nettoyage afin que le bec de l'axe du dispositif de nettoyage coïncide avec la longueur de la bougie de préchauffage et serrer la vis sans tête jusqu'à la butée de profondeur.

Instructions d'utilisation

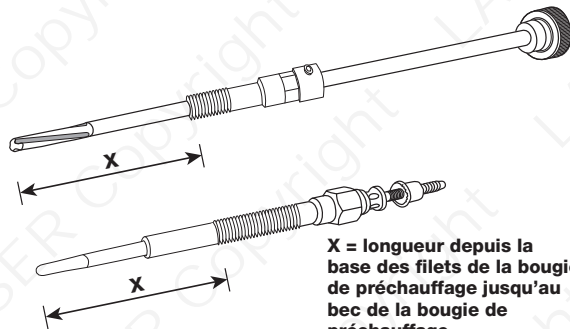

X = longueur depuis la base des filets de la bougie de préchauffage jusqu'au bec de la bougie de préchauffage

4. Vérifier que les filets de l'orifice de la bougie de préchauffage sont propres et sont exempts de débris avant d'installer le guide fileté dans l'orifice.
5. Faire glisser le guide fileté et le visser avec précaution dans l'orifice de la bougie de préchauffage.
6. Remplir les cannelures de l'axe du dispositif de nettoyage avec de la graisse vierge et insérer à travers le guide fileté tout en faisant tourner l'axe dans le sens horaire.
7. Continuer à faire tourner l'axe du dispositif de nettoyage jusqu'à ce que la butée touche le sommet du guide fileté.
8. Continuer à faire tourner l'axe du dispositif de nettoyage dans le sens horaire pendant que l'axe est enlevé.

N.B.:

L'utilisation de graisse sur l'axe du dispositif de nettoyage maintiendra la poussière et la calamine collées sur l'axe ; cependant on ne peut pas garantir que de la calamine ne tombera pas dans le cylindre.

Pour éviter cela, on recommande de déposer les injecteurs et d'installer un adaptateur d'air approprié afin de pouvoir injecter de l'air comprimé dans le cylindre, air qui expulsera les dépôts de calamine et les particules en dehors de l'orifice de la bougie de préchauffage.